

 **68000** 
LIMITED EDITION
EARLY ACCESS KIT



セットアップユーティリティ

Ver.1.1.3

目次

1. セットアップユーティリティ

1.1 セットアップユーティリティ起動手順

1.2 セットアップユーティリティ起動後の電源OFF

2. セットアップユーティリティ操作手順

2.1 アイコン・状態説明

2.2 デフォルト設定値

1. セットアップユーティリティ



X68000 Z セットアップユーティリティはX68000 Z本体のブート設定とX68000 エミュレータのSRAM設定をサポートします。

1.1 セットアップユーティリティ起動手順



① Setup utility画面表示方法

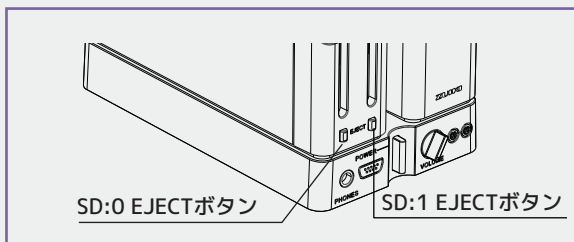
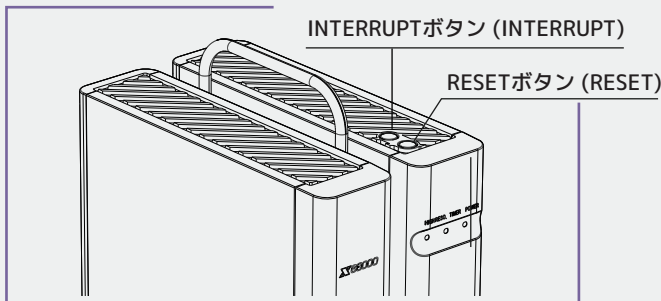

本体上部のINTERRUPTボタンを押しながら電源をON、もしくは電源をONにした状態で本体上部のINTERRUPTボタンを押しながらRESETボタンを押してください。

INTERRUPTボタンは“X68000 Z Setup utility”が画面に表示されるまで押したままにしてください。

② 認識確認方法



“X68000 Z Setup utility”が表示されます。

v1.1.3以降のセットアップユーティリティは本体ボタンまたはUSBキーボードで操作出来ます。

SD:0 EJECTボタン：下へ移動
(キーボードの下キー)

SD:1 EJECTボタン：右へ移動
(キーボードの右キー)

INTERRUPTボタン：決定
(キーボードのENTERキー)

USBキーボードでの操作もできますが、本体ボタンを使った操作をオススメします。

1.2 セットアップユーティリティ起動後の電源OFF



X68000 Z セットアップユーティリティ起動後に電源をOFFする手順について説明します。

X68000 Z本体のPOWERスイッチを押すと、電源をOFFにする準備が始まります。

電源をOFFにする準備が始まると画面にSHUTTING DOWNが表示されます。

X68000 Z本体のPOWERランプが赤になったら、電源OFF状態です。

注意：

電源をOFFにしている途中で、もう一度POWERスイッチを押すとシステムが正しく起動できない場合があります。X68000 Z本体のPOWERランプが赤色になったことを確認してから、もう一度POWERスイッチを押してください。

2. セットアップユーティリティ操作手順



メニュー起動時に表示される画面です。
画面右上には現在のX68000 Z セットアップユーティリティのバージョン、右下には現在時刻が表示されます。
この画面で約三分間操作を行わないとスクリーンセーバーが表示されます。

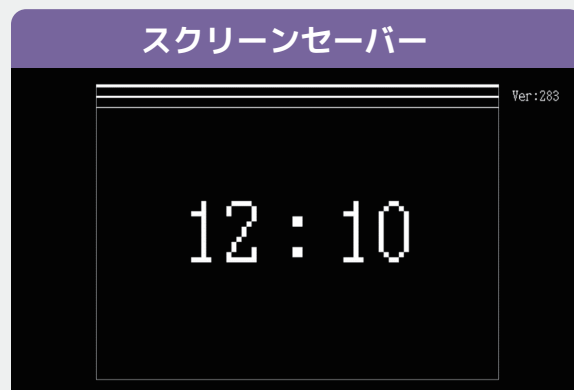

キーボードやマウスからの入力を受けるとメインメニューに戻ります。

サポートデバイスについては「注意事項」を参照してください。

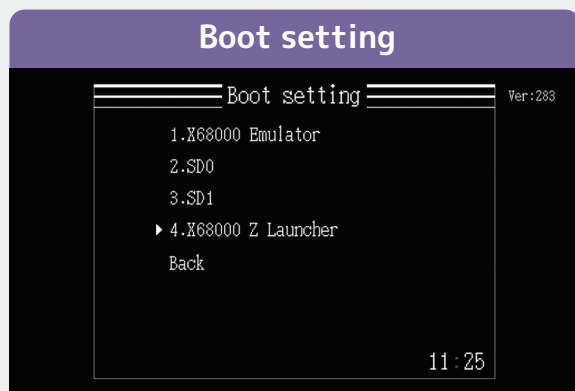

電源投入後にデフォルトで起動するアプリケーションの設定を行えます。
X68000 Emulator を選択すると、電源投入後X68000 エミュレータが起動します。
SD0とSD1は2.1 アイコン・状態説明のOS ROOTESを参照してください。
X68000 Z launcher を選択すると、電源投入後X68000 Z ゲームランチャーが起動します。

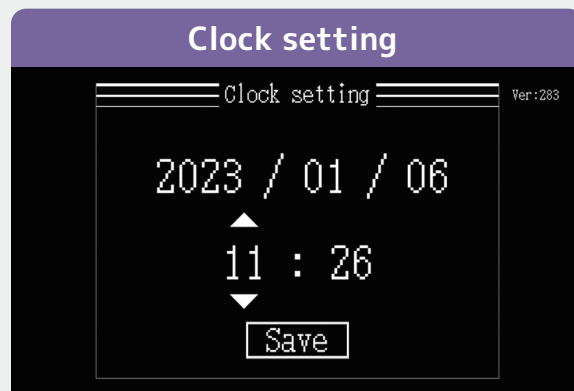

本体の日付時刻設定を行えます。

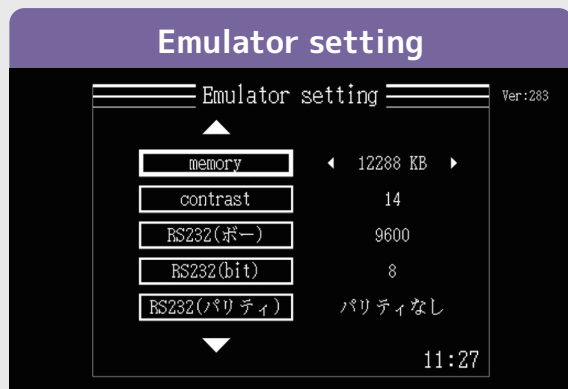

X68000 エミュレータの設定を行えます。
SRAM CLEARで設定の初期化を行えます。

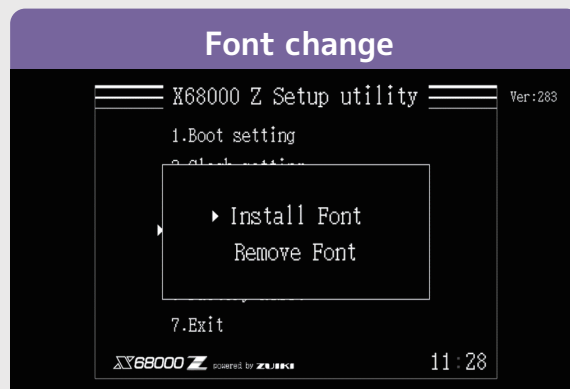

X68000 エミュレータで使用するフォントデータの
設定を行えます。
SDカードから読み込まれるフォントファイル名は
「CGROM.DAT」です。



Yesでフォントをインストール、NoでFont
changeに戻ります。



Yesでフォントを削除、NoでFont changeに戻
ります。

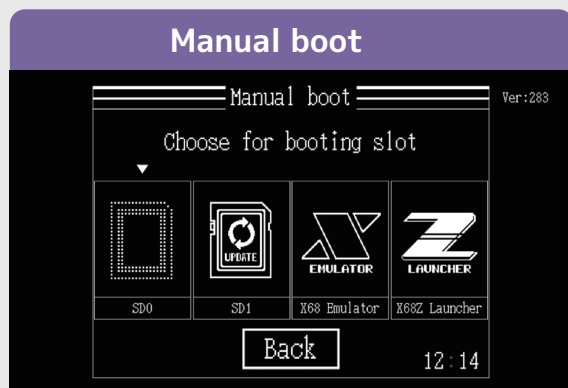

SD0、SD1、X68000 エミュレータ、
ゲームランチャーを起動できます。
X68 Emulator を選択すると
X68000 エミュレータが起動します。
X68Z Launcherを選択すると
ゲームランチャーが起動します。
このメニューからSDカードを
使用したアップデートが可能です。
「2.1 アイコン・状態説明」を参照して下さい。



本体設定で変更した内容を工場出荷状態に戻せ
ます。
以下の項目がリセットされます。

- Boot setting
- Clock setting
- Emulator setting
- Font change



本体を再起動します。

2.1 アイコン・状態説明



アイコン	名称	状態説明
	—	SDカードが刺さっていない。
	OS ROOTES	X68000 Z起動可能SDカード。 瑞起より今後、起動可能SDカード生成ツール を提供予定。
	UPDATE	X68000 Z本体アップデート用のデータが含まれる SDカード。
	UNKNOWN	X68000 Zで起動できないSDカード。 ※ゲーム専用SDカードはManual bootから立ち 上げることはできません。 必ずゲームランチャーから起動してください。

2.2 デフォルト設定値



設定名	項目名	デフォルト値
Boot setting	Boot setting	X68000 Z Launcher
Clock setting	Year	2000
	Month	1
	Day	1
	Hour	9
	Minute	0
Emulator setting	memory	12288KB
	contrast	14
	RS232 (ボー)	9600
	RS232 (bit)	パリティなし
	ストップビット	ストップ1
	first key	3(500ms)
	next key	2(50ms)